

Dişlisiz senkron makinalı makine dairesiz paket asansör Machine roomless complete lift with gearless machine

Konutlar, işyerleri ve hastaneler için en uygun ve verimli çözümü sunar. Emniyetli, standartlara uygun, konforlu, sessiz, uzun ömürlü ve yüksek trafiğe dayanıklı olup esnek ölçüleri ile her türlü kuyuya uyumludur. Fiyat kalite performansı sayesinde mutlak tercihiniz olacaktır.

Best solution with high efficiency for public, hospital and office buildings. Flexible dimensions to fit every shaft, design according to European standards and safety rules, comfortable, noiseless working with long lifespan and suitable for high traffic. According to price-quality performance will be definitely your favorite choice.



Genel Özellikler / General specifications

Kapasite / capacity	320-2500 Kg
Kişi / Person	4-21
Hız / Speed	1.0 - 1.6 m/s
Max seyir / Max travel	50 m
Durak / Stops	Standart 16 (opsiyonel / optional 21)
Giriş / Entrances	Tek / 1 front (opsiyonel karşılıklı çift / optional 2 opposite)
Tahrik / Traction system	Dişlisiz senkron VVVF makine / Gearless machine VVVF
Kumanda / Controller	VVVF otomatik kata getirme sistemli / with automatic evacuation system
Kapılar / Doors	Otomatik sağ veya sol telescopic / Automatic side-opening 2 panel 700 - 1300 mm
Kapı yüks. / Door height	Standart 2000 (opsiyonel / Optional 2100 - 2200)
Kabin ölçüleri / Car dimensions	Proje bazında / Acc. to project
Kabin iç yüks. / Int. car height	2150 / 2250

Kuyu Dibi
400mm
Son Kat
2900mm

**EN81-20
EN81-21**

Pit
400mm
Headroom
2900mm

Genel / General

Kompak tasarım, sessiz ve konforlu hareket, yüksek verimli dişlisiz senkron makine. Opsiyonel, özel sertifikalı kayışlı sistem seçeneği.

Compact design, quiet and comfortable travel, gearless energy efficient permanent magnet machine. Optional, special certified belt system

Kapılar / Doors

Yoğun trafiğe uygun, sessiz çalışan ve değişik kaplama seçenekleri sunan yüksek kaliteli İdadoor kapılar.

Reliable and noiseless, high quality İdadoor automatic doors which are specially constructed for high traffic

Otomatik kurtarma sistemi Automatic rescue system

Kumanda panosuna bağlı olan UPS yardımı ile acil durumda ve elektrik kesintisinde kata getirme sistemi standart sunulmaktadır.

Standart fully automated evacuation system can evacuate passengers in the event of power failure.

Esnek ölçü / Flexible dimensions

Esnek kuyu, kabin ve kapı ölçüleri sayesinde her tür projeye uygulanabilme şansı. Opsiyonel olarak kapı kasası içine kumanda tablosunu yerleştirebilme imkanı.

Fit to every project due to flexible shaft, car and door configurations. Optional controller inside door frame required.

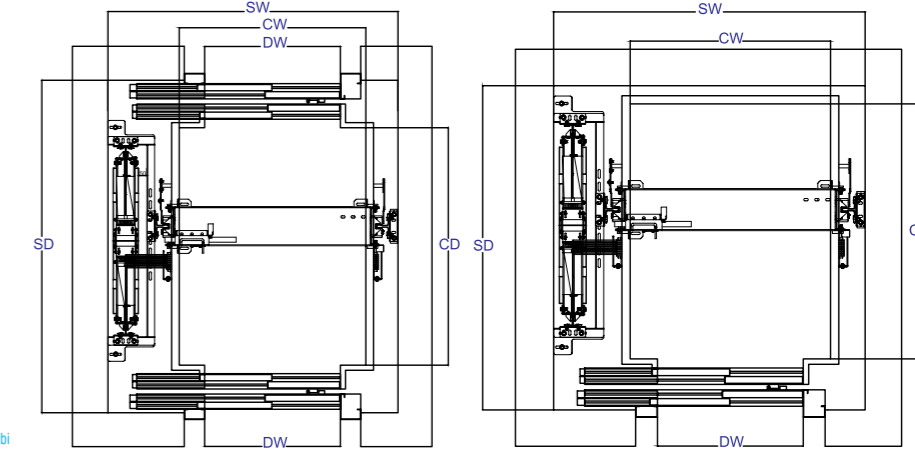
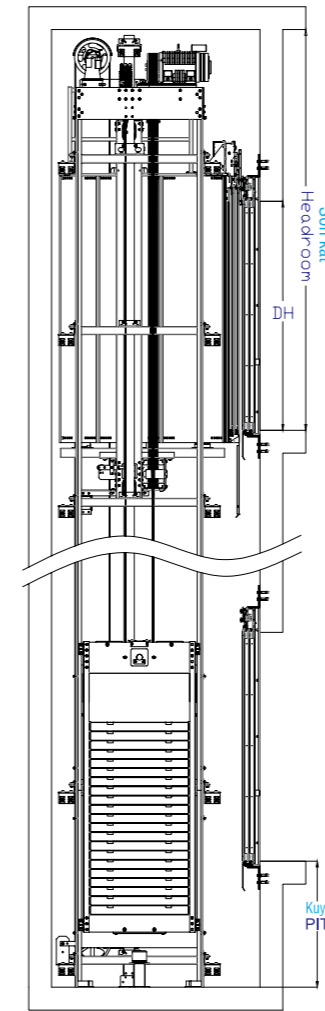

Hz Speed	Genel / General				Kabin / Cabin			Kapı / Door		Kuyu / Shaft				
	Yolcu Persons	Kapasite Capacity Q	Engelli Kullanımı Disabled Accessibility	Genişlik Width CW	Derinlik Depth CD	İç Yükseklik Clear Height CH	Giriş Entrance DW	Yükseklik Height DH	Giriş Sayısı Entrances	Ana Ray/Ağ. Raylı Cabin/Cntrwght. Rails	Genişlik Width SW	Derinlik Depth SD	Kuyu Dibi Pit	Son Kat Headroom
1 m/s	4	320 kg		900	1000	2150	700	2000	1 karşılıklı çift opposite double entry	T70 - T50	1500 (1470*)	1380 XXX	1100 mm	3500 mm
	6	450 kg	♿	1000	1200	2150	800	2000	1 karşılıklı çift opposite double entry	T70 - T50	1600 (1570*)	1580 1760		
	8	630 kg		1100	1400	2150	800	2000	1 karşılıklı çift opposite double entry	T90 - T50	1700 (1680*)	1780 1960		
	10	800 kg		1350	1400	2150	900	2000	1 karşılıklı çift opposite double entry	T90 - T70	2000 (1970*)	1780 1960		
	13	1000 kg	♿	1400	1600	2150	900	2000	1 karşılıklı çift opposite double entry	T90 - T70	2050 (2020*)	1980 2160		
	16	1250 kg		1100	2100	2150	900	2000	1 karşılıklı çift opposite double entry	T90 - T70	1740 (1710*)	2480 2640		
	21	1600 kg		1200	2300	2250	1100	2100	1 karşılıklı çift opposite double entry	T125 - T70	2000	2680 2860		
1.6 m/s	4	320 kg		900	1000	2150	700	2000	1 karşılıklı çift opposite double entry	T70 - T50	1500 (1470*)	1380 XXX	1300 mm	3700 mm
	6	450 kg	♿	1000	1200	2150	800	2000	1 karşılıklı çift opposite double entry	T70 - T50	1600 (1570*)	1580 1760		
	8	630 kg		1100	1400	2150	800	2000	1 karşılıklı çift opposite double entry	T90 - T50	1700 (1680*)	1780 1960		
	10	800 kg		1350	1400	2150	900	2000	1 karşılıklı çift opposite double entry	T90 - T70	2000 (1970*)	1780 1960		
	13	1000 kg	♿	1600	1400	2150	900	2000	1 karşılıklı çift opposite double entry	T90 - T70	2050 (2020*)	1980 2160		
	16	1250 kg		1100	2100	2150	900	2000	1 karşılıklı çift opposite double entry	T90 - T70	1740 (1710*)	2480 2640		
	21	1600 kg		1200	2300	2250	1100	2100	1 karşılıklı çift opposite double entry	T125 - T70	2000	2680 2860		

* Direk paslanmaz KBN10 modeli ile

** Kuyu ölçüleri 2 panel teleskopik kapıya göre.

*** Kumanda panosu dolabı son katta kapı yanında yerleştirilmektedir.

* Only with cabin model ST - ST nou covered.

** Shaft dimensions are according to 2 panels doors

*** Controller installed in last floor, next to door frame.